

### Установка подогревателя

 220В, 50Гц

1. Выберите точки подачи и забора ОЖ на двигателе как можно дальше друг от друга, для создания большего круга циркуляции (прогрева) и с учетом того, что сам подогреватель должен быть размещен как можно ниже точки забора. (Рис 1)
2. Слейте охлаждающую жидкость из двигателя. При необходимости промойте систему охлаждения.
3. Установите подогреватель используя кронштейн крепления (в комплекте) **в вертикальном положении, электрической частью вверх, помпой вниз**. Не устанавливайте подогреватель на сам двигатель или другие детали, которые подвержены сильной вибрации.
4. Соедините подогреватель шлангами (внутренний диаметр 16 мм) с точками забора и подачи используя необходимые тройники или штуцера. Шланги должны равномерно опускаться-подниматься от подогревателя к точкам подачи и забора без «горбов» и перегибов! Зафиксируйте шланг в местах соединения с помощью хомутов. При необходимости, для дополнительной герметизации, используйте силиконовый герметик. *Рекомендуем производить соединение через запорные краны, которые позволят в дальнейшем обслуживать подогреватель без слива ОЖ.*
5. Проложите и зафиксируйте шнур питания. Не проводите шнур через горячие поверхности или движущиеся детали.
6. Залейте ОЖ в систему. Желательно заполнить сам подогреватель ОЖ через выходной шланг. Не включайте подогреватель сразу после установки!
7. Запустите двигатель и дайте поработать 10-15 минут, чтобы полностью устранить воздушные пробки и гарантировать соответствующую циркуляцию жидкости через подогреватель. Заглушите двигатель. Проверьте наличие подтёков ОЖ и при необходимости подтяните хомуты на шлангах. Дайте двигателю остыть. Проверьте уровень ОЖ, и при необходимости долейте до нормы.
8. Подключите подогреватель к сети, имеющей заземление. Проверьте работу подогревателя, шланг на выходе должен иметь характерную вибрацию движения жидкости в шланге и шланг с



Рис. 1



Рис. 2

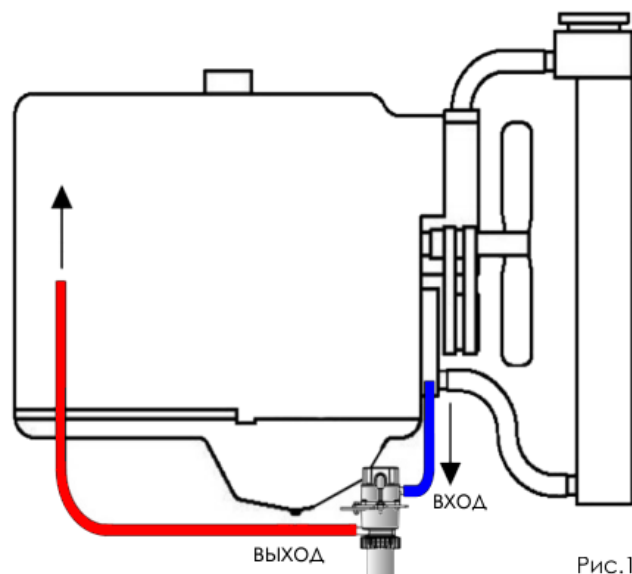

подогревателя должен быстро и равномерно нагреваться. Проверьте шланги через 10-20 минут, шланг на входе и выходе с подогревателя должен быть теплым. Если шланги имеют большую разницу в температурах, значит надо проверить циркуляцию жидкости. Наиболее вероятной причиной аварийной работы, является отсутствие ОЖ или воздушная пробка.

1. Подключение подогревателя к сети 220 В, производить через УЗО (устройство защитного отключения) с током утечки 30 мА, и автоматом защиты 13А-16А. Для переноски используйте провод ПВС 3х1.5

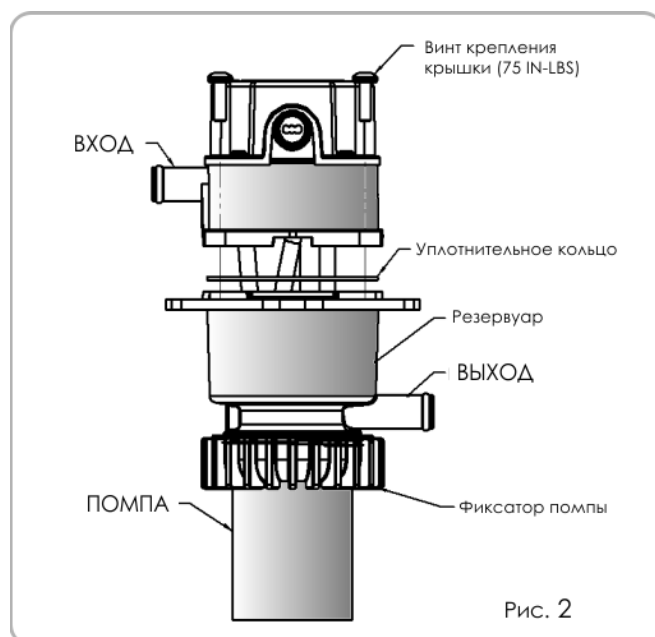
## Регулировка поворота патрубков

При необходимости и удобства монтажа патрубки входа и выхода с подогревателя могут быть повернуты в ту или другую сторону:

- Открутите 4 болта корпуса подогревателя.
- Отдайте гайку помпы. Задайте необходимое направление и затяните от руки гайку насоса. Установите уплотнительное кольцо.
- Убедитесь в правильности установки уплотнительного кольца, в противном случае возможны повреждения кольца и протечки жидкости.
- Соберите корпус подогревателя и затяните болты с усилием 75 in-lbs (8.5 N-m), по диагонали.

## Замена термостата (термореле)

При необходимости вы можете самостоятельно заменить термостат при выходе его из строя или на нужное вам значение (рис.4). Для этого:

- Отключите подогреватель от электрической сети.
- Открутите 4 болта верхней крышки.
- Отсоедините кабельные наконечники с термостата.
- Открутите болт держателя термостата.
- Замените термостат и соберите подогреватель в обратном порядке.
- Затяните болты с усилием 25 in-lbs (2.8 N-m).

*HOTSTART рекомендует производить замену элемента термостата через каждые 3 года или 25 000 часов эксплуатации.*

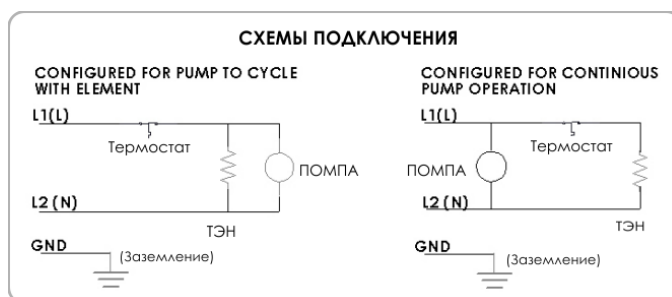
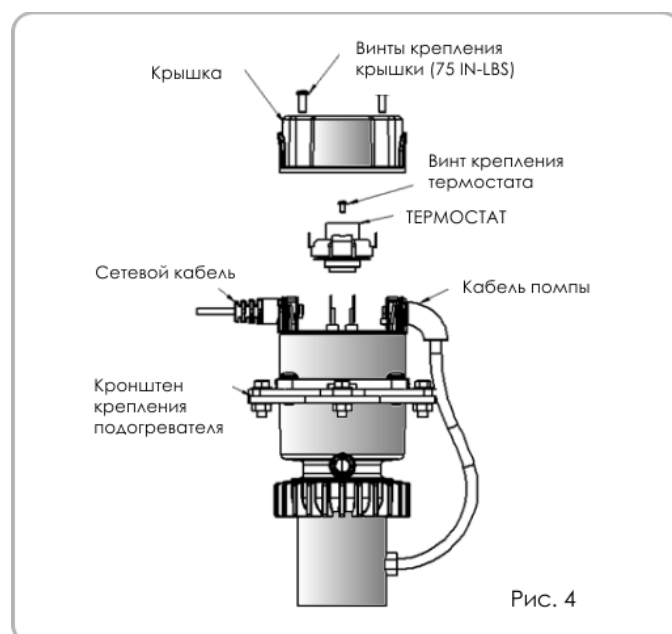
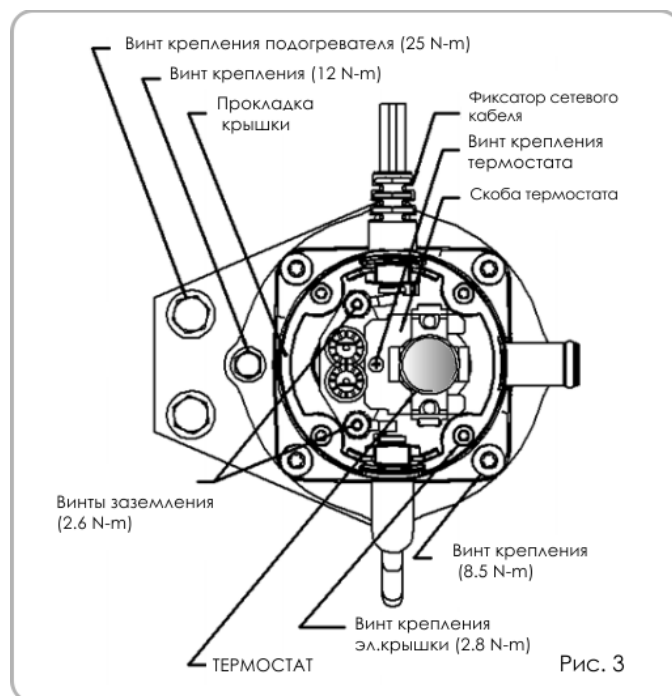

Подключение предпусковых подогревателей к электросети должно проводиться в соответствии с правилами технической эксплуатации электроустановок. Для обеспечения защиты при перегрузках используйте УЗО.